

# UPUTSTVO ZA MONTAŽU

## DUCOTON 80

### 1. DELOVI VENTILACIONOG PROFILA DUCOTON 80

Kompletan DucoTon 80-profil se sastoji od sledećih elemenata:

1. Aluminijumski unutrašnji gornji profil
2. Skidajući aluminijumski unutrašnji profil
3. Aluminijumski unutrašnji donji profil
4. Rotirajući cilindar
5. Aluminijumski spoljni donji profil
6. PVC - osnovni spajajući deo
7. PVC - spajajući deo cilindra
8. Dichtung četkice
9. PVC - termo most
10. Završni komad ventilacionog profila: 1 x levo, 1 x desno
11. Završni deo cilindra (crveno / zelena indicacija): 1 x levo, 1 x desno
12. 4kom. RVS (inox) A2 šrafa  $\varnothing$  4,2 x 38 mm DIN 7981
13. Poluga upravljanja 15mm (standard)

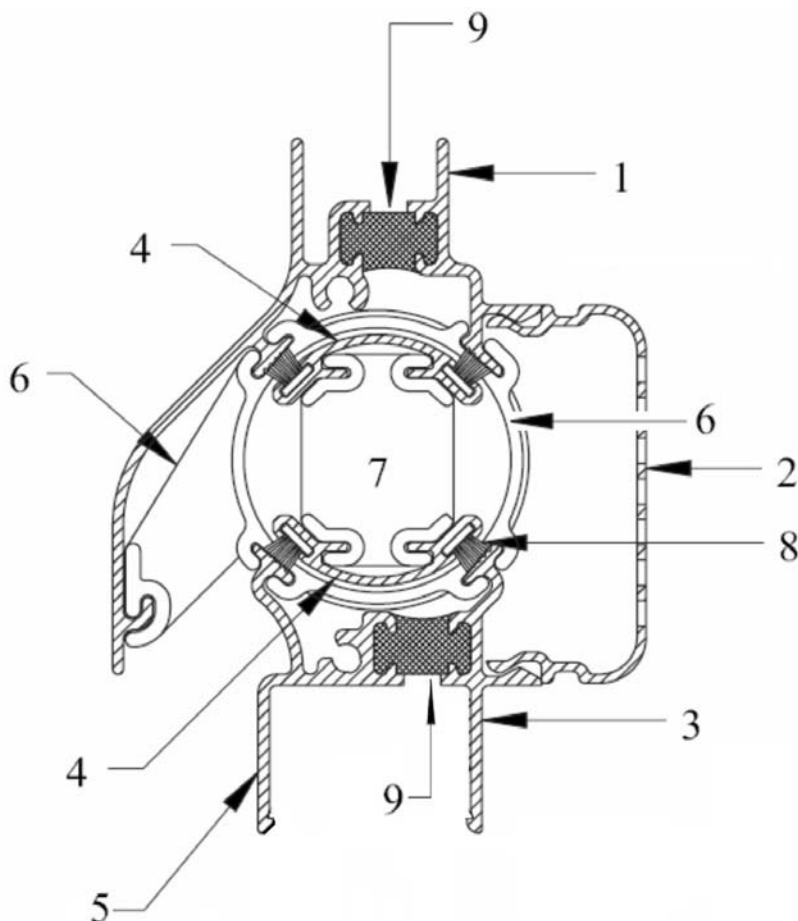

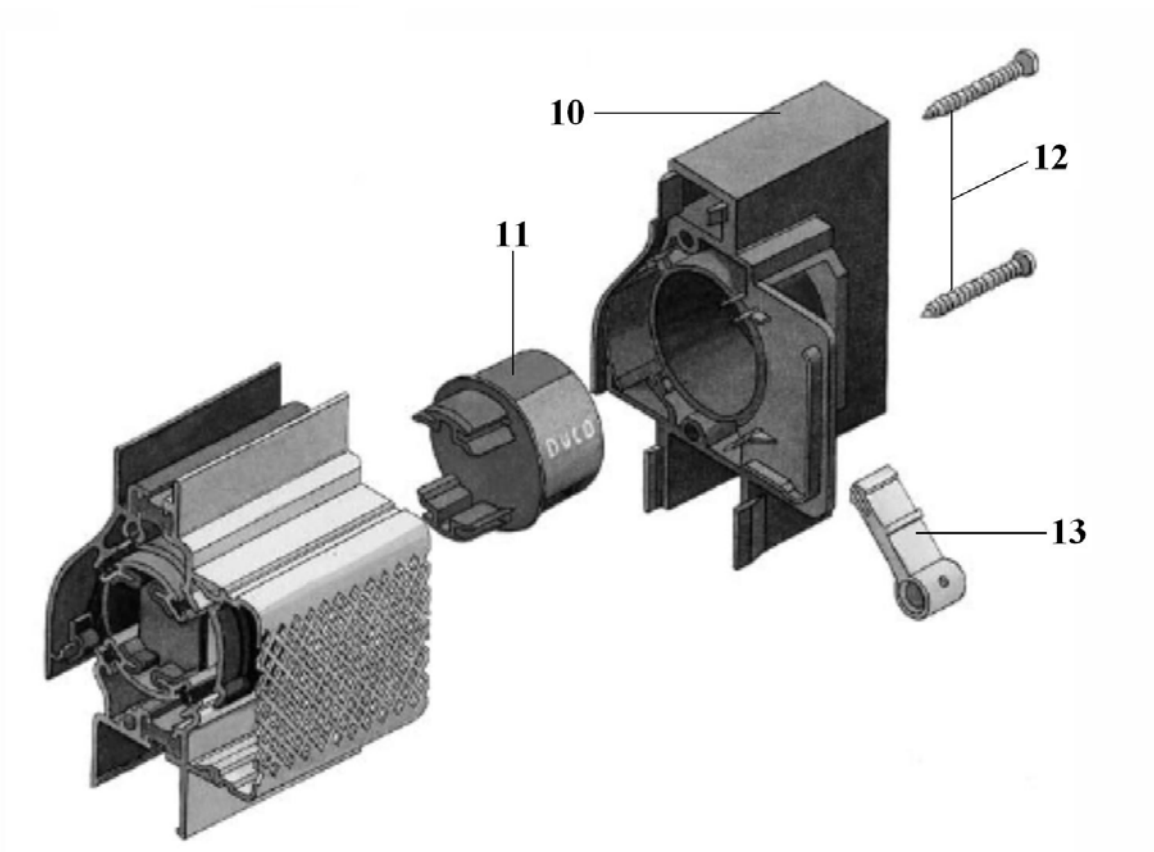

Opcije:

Srednji deo za spajanje dva rotirajuća cilindra (samo za ventilacioni profil duži od 1500mm)

Poluga upravljanja: 10 / 15 (standard) / 40 / 50 / 60 / 70mm

Šipka upravljanja: spolja  $\varnothing$  10mm; iznutra  $\varnothing$  8mm; dužina = 750mm (standard)

Završni komad šipke upravljanja

Vertikalna vođica šipke upravljanja

Krivina šipke upravljanja: 20 / 30 / 40 / 50 (standard) / 60 / 70mm

Set za upravljanje kanapom: 2 x 1m kanapa  
2 završna pvc dela  
poluga upravljanja 15mm sa otvorom

Krivina šipke upravljanja: 30 / 40 / 50 (standard) / 60 / 70mm

Savijena poluga upravljanja: 15 / 50mm

## 2. SEČENJE VENTILACIONOG PROFILA DUCOTON 80

Pri dužini od 6m profil sa jedne strane pravo iseći  $\pm 5$  mm (poravnati).

Staviti ventilacioni profil do testere i prisloniti ga na graničnik mere (koji je pre toga podešen na potrebnu meru).

Isečena veličina za Aluminijumski unutrašnji gornji profil (1), Skidajući aluminijumski unutrašnji profil (2), Aluminijumski unutrašnji donji profil (3), Rotirajući cilindar sa četkicama (4), Aluminijumski spoljni donji profil (5), jednaka je totalnoj potrebnoj veličini ventilacionog profila (širina stakla), umanjenoj za 80mm. (pogledaj crtež)

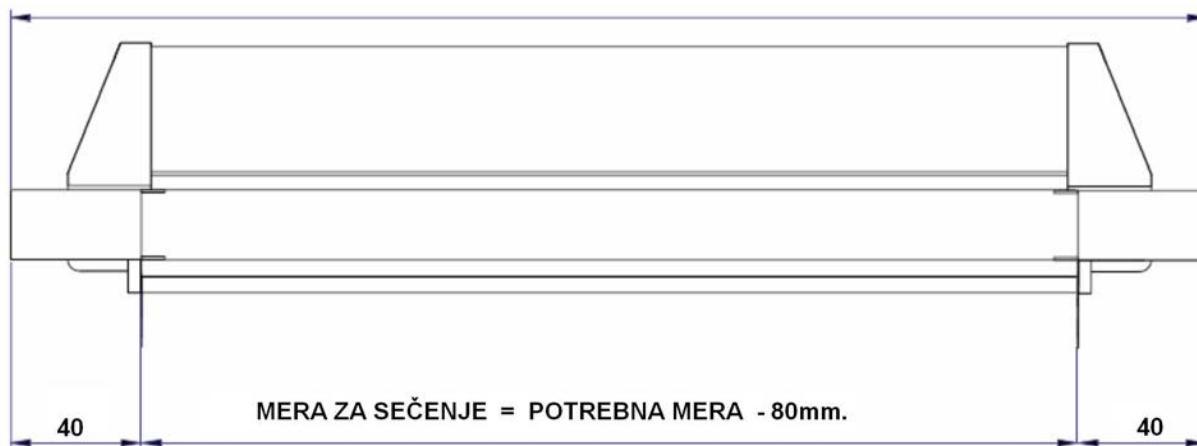

Budi siguran da isečena dužina sadrži minimalno 2 PVC osnovna spajajuća dela i

2 PVC spajajuća dela rotirajućeg cilindra. Ako je potrebno pomeriti PVC osnovni spajajući deo i PVC spajajući deo rotirajućeg cilindra.

Držati jednom rukom rotirajući cilindar, da se ne bi pomerio ili okrenuo dok traje proces sečenja.

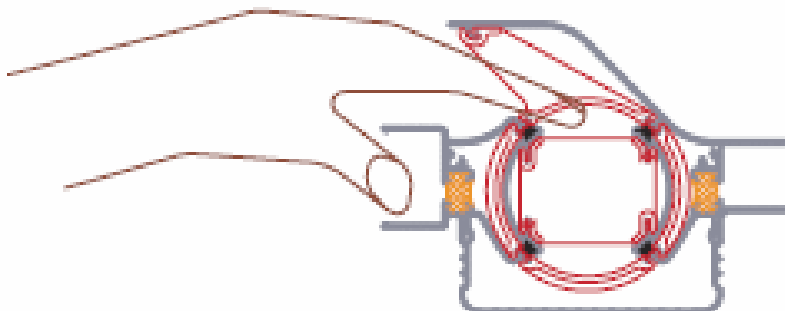

Polako pustiti testeru da prodje kroz ceo profil.

### 3. MONTAŽA ZAVRŠNIH KOMADA VENTILACIONOG PROFILA

Skini skidajući aluminijumski unutrašnji profil(2)

Stavi završne delove rotirajućeg cilindra(11), levi i desni, na rotirajući cilindar(4).

Pričvrstite završne komade sa isporucenim šrafovima(12) na profil (2 šrafa po završnom komadu).

Staviti polugu upravljanja(13).

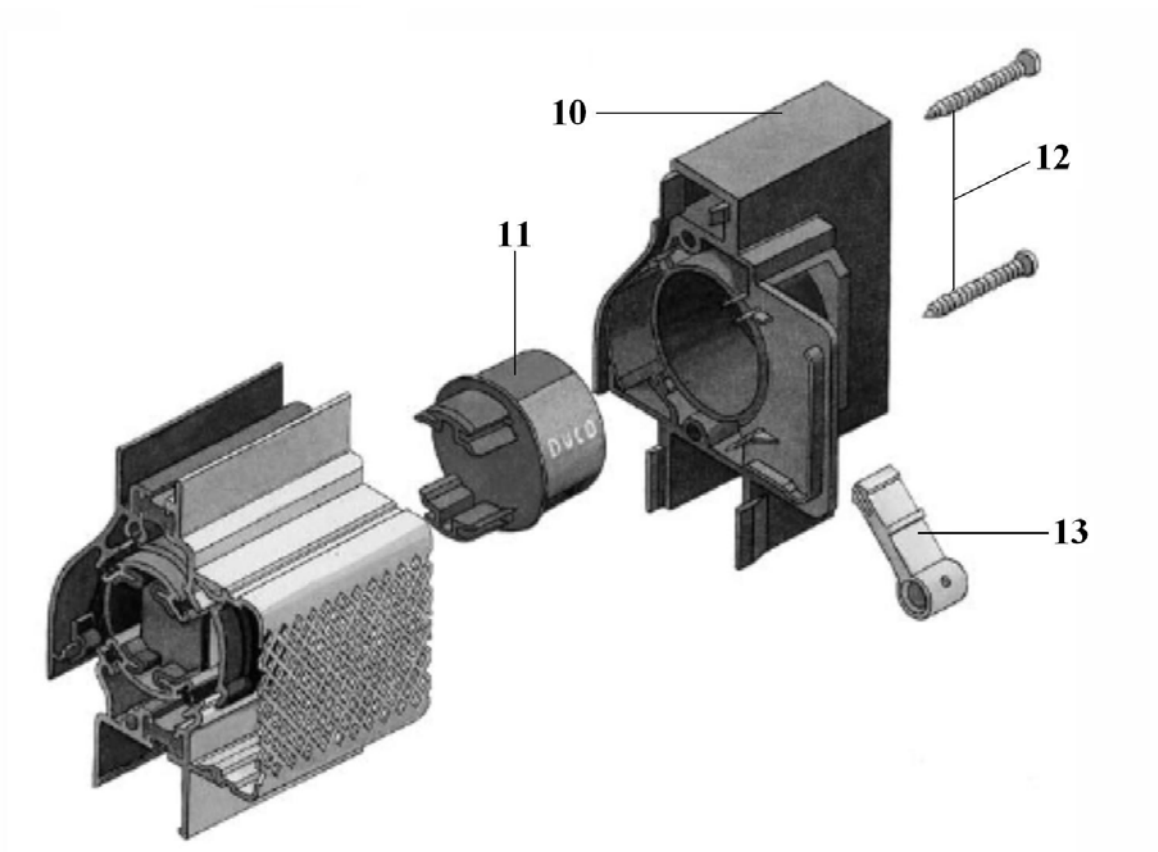

### 3.1 MONTAŽA OSNOVNIH SASTAVNIH DELOVA

Rastojanje (Y) između dva PVC osnovna spajajuća dela(6) je 300 mm. Rastojanje (X) između završnog dela profila i prvog PVC osnovnog spajajućeg dela(6) ne sme da bude veće od 150mm.

Pobrini se, da se PVC spajajući deo rotirajućeg cilindra (7) uvek nalazi na istom mestu gde i PVC osnovni spajajući deo(6).

Ventilacioni profil mora uvek da se isporuči sa dve poluge upravljanja.

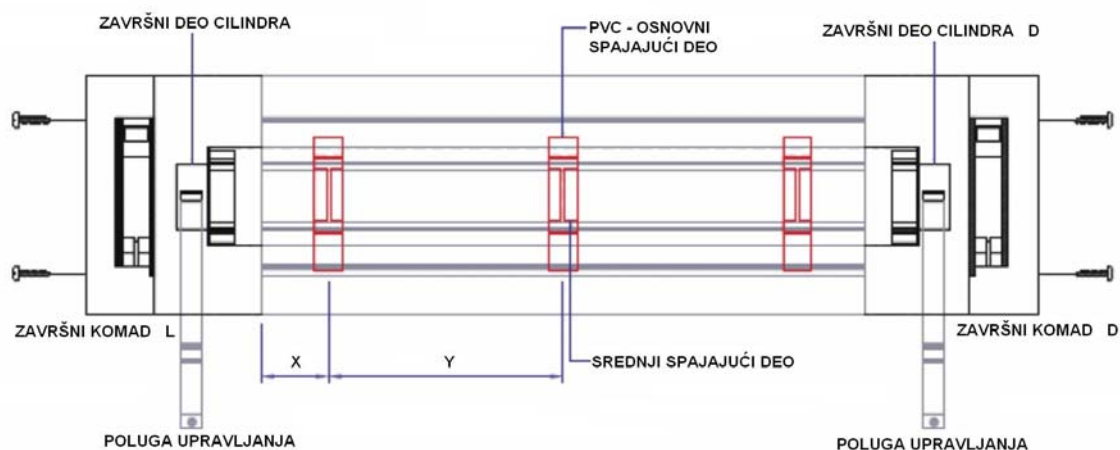

### 3.2 PODELA ROTIRAJUĆEG CILINDRA PRI DUŽINI VEĆOJ OD 1500mm

Ukoliko je totalna veličina profila veća od 1500 mm, rotirajući cilindar se deli na 2 dela. Izvadi rotirajući cilindar iz profila koji je već zajedno isečen na meru. Rotirajući cilindar treba da se iseče na dva ista dela.

Na svakoj polovini dolazi najmanje 2 PVC spajajuća dela rotirajućeg cilindra(7) i 2 PVC osnovna spajajuća dela(6).

Pričvrsti obe polovine sa srednjim spajajućim delom rotirajućeg cilindra i vratiti rotirajuće cilindre nazad u profil.

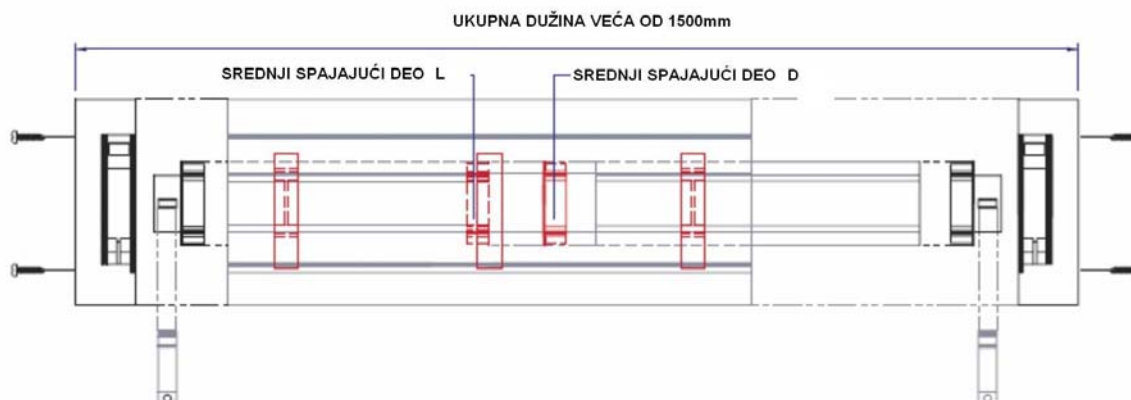

Primer računanja:

Totalna veličina profila = 2000 mm.

Veličina sečenja =  $2000 - 78 = 1922$  mm

Rotirajući cilindar iseći po sredini sa testerom debljine od 3 - 4mm = debljina od 2 srednja spajajuća dela rotirajućeg cilindra.

Gornji i donji profil moraju da se vežu / pričvrste sa minimalno 4 osnovnih sastavnih delova.

Stavi PVC osnovni spajajući deo(6) u sredinu profila tako da su srednja spajajuća dela rotirajućeg cilindra prekrivena.

Za dalje nastavite istim načinom rada kao za osnovni profil.

Za sva dodatna pitanja u vezi sa montažom ili drugim tehničkim pitanjima stupite u kontakt sa nama i najkraćem mogućem roku bićemo Vam na usluzi.

Vaš poslovni partner:

